

# SHERPA Z50 D212



HUN V22.10-1



**SHERPA**  
MINI-LOADERS

# MŰSZAKI ADATOK

## SHERPA Z50 D212

### Motor

Gyártó	Kubota
Típus	D902
Teljesítmény	18/25 KW/LE
Fordulatszám percenként	3600 fordulat/perc
Beállított fordulatszám	3000 fordulat/perc
Hengerek száma	3
Hűtés	Vízhűtés (hűtőfolyadék)
Üzemanyag	Dízél
Üzemanyagtartály kapacitása	15 l

### Hajtásrendszer

Hidrosztatikus 4 hidraulikus kerékmotoron keresztül

### Sebesség

0-8 (arányos) km/h\*

### Kapacitásadatok

Kitörési erő	726 kg
Húzóerő	515 kg*
Hidraulikus hajtás- és munkarendszer	42/190 l/bar
Hidraulikatartály kapacitása	42 l

### Gumiabroncsok

Standard	20x11.00-8 - Trac profilú gumiabroncsok
----------	---

### Fékek

Fékrendszer	Hidrosztatikus 4 hidraulikus kerékmotoron keresztül
-------------	---

### Kormányzás

Csúszókormányzás

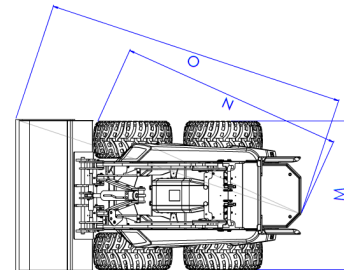
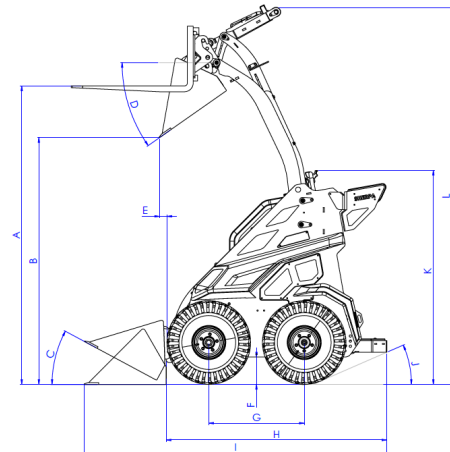

### Méretek mm-ben szabványos gumiabroncsokon

A Raklapvillák maximális magassága	2051	J Hátsó szög	23,5°
B Max. kiürítési magasság	1700	K Gép magassága	1495
C Kanál szöge lent	28°	L Teljes maximális magasság	2590
D A kanál dőlésszöge kiürítéskor	35°	M Keskeny gumiabroncsok szélessége	860
E Hossz az első keréktől a kanálig kiöntéskor	50	M Széles gumiabroncsok szélessége	1140
M Hasmagasság	188	N Fordulási sugár	1664
G Tengelytáv	657	O Fordulási sugár kanállal (76 cm)	2208
H Gép hossza (összecsukott láblemez)	1519 <sup>(1345)</sup>		
I Gép hosszúsága kanállal	2075		

\* A gumiabroncsok kiválasztásától függően

# a specifikációk és jellemzők előzetes értesítés nélkül változhatnak

# MŰSZAKI ADATOK

## SHERPA Z50 D212

### Elektromos rendszer

Feszültség	12 V
Akkumulátor kapacitás	45 Ah

### Max. méretek (H mm x Sz mm x M mm, kanál nélkül)

Standard	1519 x 1140 x 1495
----------	--------------------

### Önsúly

862 kg (normál gumiabroncsokkal)

### Billenő terhelés (kg)\*

Raklapvillák alacsonyán\*\*

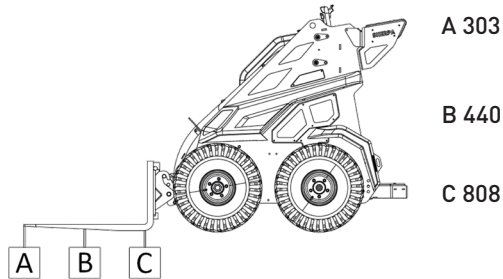

Raklapvillák magasan\*\*

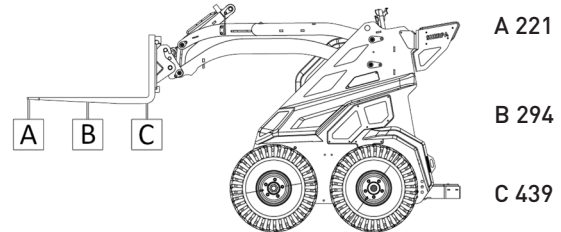

\* A vezetővel együtt 75 kg

\*\* Vegyen figyelembe egy 30%-os biztonsági tényezőt

## SHERPA Z50 D212

A SHERPA Z-sorozat megkérdőjelezhetetlen erőműve – a Z50 sikerrel veszi fel a harcot minden kihívással! A gép 114 centiméter széles és megbízható, 25 lóerős Kubota D902 dízelmotorral van felszerelve. Ezért a legerősebb csúszó-kormányos gép a termékcsaládunkban.

További információ?

Hívjon minket: +36 30 947 2238

<https://sherpa-mini-rakodo.szilasespito.hu/>



**SHERPA**  
MINI-LOADERS

# a specifikációk és jellemzők előzetes értesítés nélkül változhatnak