

SHERPA

Z30 P110



HUN V22.10-1



SHERPA
MINI-LOADERS

MŰSZAKI ADATOK

SHERPA Z30 P110



Motor

Gyártó	Honda
Típus	GX390
Teljesítmény	9/12 kW/LE
Fordulatszám percenként	3600 fordulat/perc
Beállított fordulatszám	3200 fordulat/perc
Hengerek száma	1
Hűtés	Légűtés
Üzemanyag	Benzin (Euro 95)
Üzemanyagtartály kapacitása	6,1 l

Hajtásrendszer

Hidrosztatikus 4 hidraulikus kerékmotoron keresztül

Sebesség

0-7 (arányos) km/h*

Kapacitásadatok

Kitörési erő	726 kg
Húzóerő	381 kg*
Hidraulikus hajtás- és munkarendszer	26/190 l/bar
Hidraulikatartály kapacitása	38 l

Gumiabroncsok

Standard 4.00x10 - Trac profilú gumiabroncsok

Fékek

Fékrendszer Hidrosztatikus 4 hidraulikus kerékmotoron keresztül

Kormányzás

Csúszókormányzás

Méretetek mm-ben szabványos gumiabroncsokon

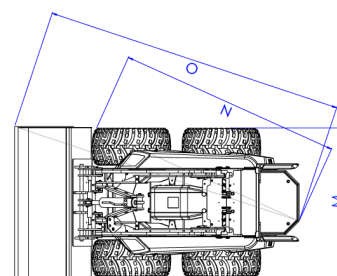
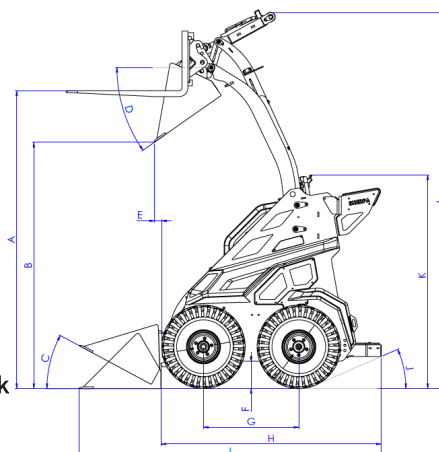

A Raklapvillák maximális magassága	2013	J Hátsó szög	18°
B Max. kiürítési magasság	1661	K Gép magassága	1458
C Kanál szöge lent	28°	L Teljes maximális magasság	2552
D A kanál dőlésszöge kiürítéskor	35°	M Keskeny gumiabroncsok szélessége	760
E Hossz az első keréktől a kanál kiöntéskor	87	M Széles gumiabroncsok szélessége	1000
M Hasmagasság	151	N Fordulási sugár	1552
G Tengelytáv	657	O Fordulási sugár kanállal (76 cm)	2191
H Gép hossza (összecsukott láblemez)	1519 ⁽¹³⁴⁹⁾		
I Gép hosszúsága kanállal	2075		

* A gumiabroncsok kiválasztásától függően

a specifikációk és jellemzők előzetes értesítés nélkül változhatnak

MŰSZAKI ADATOK

SHERPA Z30 P110

Elektromos rendszer

Feszültség	12 V
Akkumulátor kapacitás	45 Ah

Max. méretek (H mm x Sz mm x M mm, kanál nélkül)

Standard	1519 x 760 x 1458
----------	-------------------

Önsúly

693 kg (normál gumiabroncsokkal)

Billenő terhelés (kg)*

Raklapvillák lent**

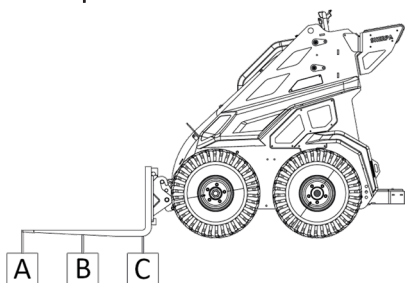

A 261

B 379

C 695

Raklapvillák magasan**

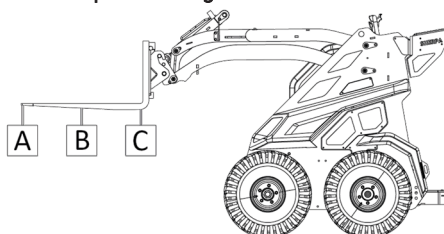

A 182

B 241

C 360

* A vezetővel együtt 60 kg

** Vegyen figyelembe egy 30%-os biztonsági tényezőt

SHERPA Z30 P110

A SHERPA 100 2Speed, ahogy a neve is mutatja, 2 sebességgel rendelkezik. A lassú a manőverezéshez és a munkához, és egy második sebességfokozat, hogy nagyobb sebességgel hosszabb távolságokat tegyen meg. A 2 hidraulikaszivattyúval ellátott, zseniális kialakításnak köszönhetően, amelynek kapcsolója vezetés közben is működtethető, igazi élmény ezzel a géppel dolgozni.

További információ?

Hívjon minket: +36 30 947 2238

■ <https://sherpa-mini-rakodo.szilasepito.hu/>



SHERPA
MINI-LOADERS

a specifikációk és jellemzők előzetes értesítés nélkül változhatnak