

SHERPA

Z20 E200



HUN V22.10-1

SHERPA
MINI-LOADERS

MŰSZAKI ADATOK

SHERPA Z20 E200



Motor

Típus	Epower+
Teljesítmény	7.5/10 kW/LE
Beállított fordulatszám	1800/3000 fordulat/perc
Hűtés	Légűtéses

Hajtásrendszer

Hidrosztatikus 4 hidraulikus kerékmotoron keresztül

Max. sebesség Teknős

0-4,5 (arányos) km/h*

Max. sebesség Nyúl

0-7,5 (arányos) km/h*

Kapacitásadatok

	Teknős	Nyúl
Kitörési erő	726 kg	726 kg
Húzóerő	381 kg*	381 kg*
Hidraulikus hajtás- és munkarendszer	15/190 l/bar	25/190 l/bar
Hidraulikatartály kapacitása	38 l	

Gumiabroncsok

Standard 4.00x10 - Trac profilú gumiabroncsok

Fékek

Fékrendszer Hidrosztatikus 4 hidraulikus kerékmotoron keresztül

Kormányzás

Csúszókormányzás

Elektromos rendszer

Feszültség	48 V
Az akkumulátor kapacitása	13.5 Kwh

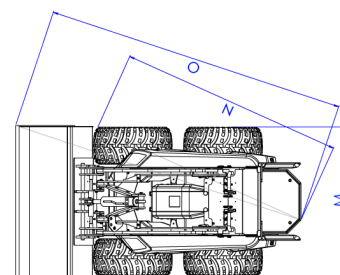
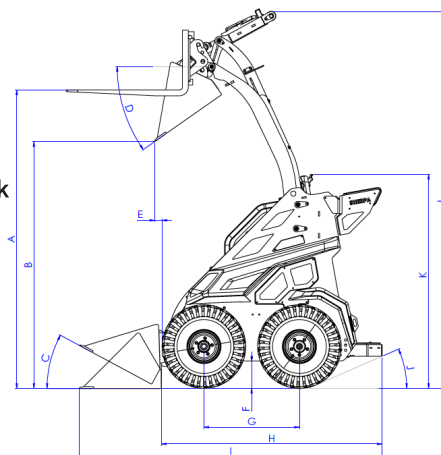

Méretek mm-ben szabványos gumiabroncsokon

A Raktapvillák maximális magassága	2013	J Hátsó szög	18°
B Max. kiürítési magasság	1661	K Gép magassága	1458
C Kanál szöge lent	28°	L Teljes maximális magasság	2552
D A kanál dőlésszöge kiürítéskor	35°	M Keskeny gumiabroncsok szélessége	760
E Hossz az első keréktől a kanálig kiöntéskor	87	M Széles gumiabroncsok szélessége	1000
M Hasmagasság	151	N Fordulási sugár	1552
G Tengelytáv	657	O Fordulási sugár kanállal (76 cm)	2191
H Gép hossza (összecsukott láblemez)	1519(1345)		
I Gép hosszúsága kanállal	2075		

* A gumiabroncsok kiválasztásától függően

a specifikációk és jellemzők előzetes értesítés nélkül változhatnak

MŰSZAKI ADATOK

SHERPA Z20 E200

Max. méretek (H mm x Sz mm x M mm, kanál nélkül)

Standard

1519 x 760 x 1458

Önsúly

785 kg (normál gumiabroncsokkal)

Billenő terhelés (kg)*

Raklapvillák alacsonyan**

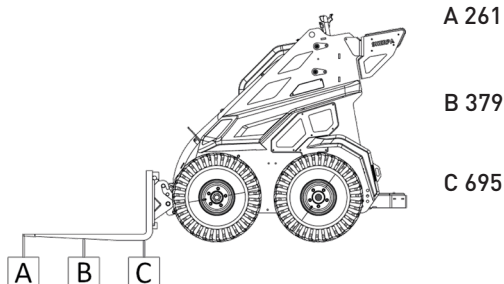

Raklapvillák magasan**

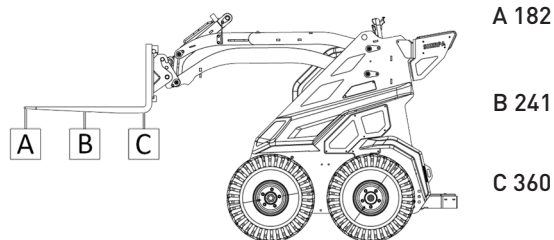

* A vezetővel együtt 75 kg

** Vegyen figyelembe egy 30%-os biztonsági tényezőt

SHERPA Z10 E200

A legerősebb elektromos mini rakodónk: a Z20! Ugyanolyan erős mint a Z30, mégis teljesen kibocsátásmentes. Ez a gép mindössze 76 centiméter széles, és természetesen ergonomikusan optimalizált. Ezért a vezető mindig nyugodt helyzetben áll, a teljes kezelőpanel pedig kéznyújtásnyira van. A Z20 opcionális hidraulikus gyorszárral és két sebességgel is rendelkezik: gyors sebesség a nagy távolságok megtételéhez és lassabb sebesség a pontos manőverezéshez. Ezenkívül a gépet egyedülálló energiatakarékos rendszerrel és karbantartásmentes lítium-ion akkumulátorral szerelték fel, amely lehetővé teszi, hogy a gép akár hat órán át folyamatosan működjön. És ha a szünetben csak egy órán át tudja tölteni az akkumulátort, a gép egy teljes munkanapot kibír!

További információ?

Hívjon minket: +36 30 947 2238

<https://sherpa-mini-rakodo.szilasepito.hu/>