

# SHERPA

# S10



HUN V.22.10-1

**SHERPA**  
MINI-LOADERS

# MŰSZAKI ADATOK

## SHERPA S10

### Motor

Vezetési teljesítmény	40/55 kW / LE
Hidraulikai teljesítmény	7.5/10 Kw / LE
Beállított fordulatszám	3000 fordulat/perc

### Hajtásrendszer

4 elektromos kerékmotor

### Max. sebesség Teknős

0-7 (arányos) km/h\*

### Max. sebesség Nyúl

0-15 (arányos) km/h\*

### Kapacitásadatok

	Teknős	Nyúl
Kitörési erő	590 kg	590 kg
Húzóerő	1100 kg*	1100 kg*
Munkahidraulika	25 l/150 bar	25 l/150 bar
Hidraulikatartály kapacitása	24 l	

### Gumiabroncsok

Standard	5.70x12
Széles	24x13.00-12NHS

### Fékek

Fékrendszer	Elektromos
Üzemfék	Elektromos

### Kormányzás

Csuklós kormányzás

Kormányzási szög

45°

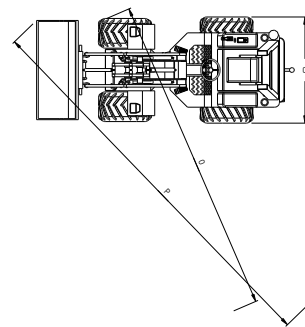
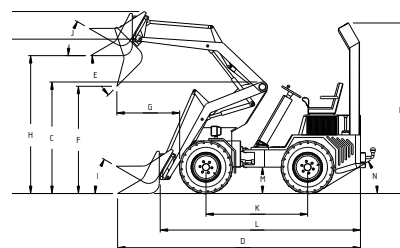

### Méretetek mm-ben szabványos gumiabroncsokon

A Maximális magasság kanállal felfelé	2490	J Kanálszög magasan	38°
B Magassági csuklópont csatlakozólemez	2190	K Tengelytáv	1187
C Maximális magasság kanállal lent	1290	L Hossz a csatlakozólemezig	2310
D Hossz + kanál	2960	M Hasmagasság	255
E A kanál dőlésszöge ürítéskor	38°	N Hátsó szög	42°
F Magasság a kanál alján ürítéskor	1640	O Fordulási sugár	2195
G Hossz az első keréktől a kanálig ürítéskor	685	P Fordulási sugár kanállal	2335
H Magasság vízszintes kanál mellett	1985	Q Szélesség	760
I A kanál szöge lent	31°	R Magasság ROPS	2210
		R Magasság ROPS behajtva	1610

\*A gumiabroncsok kiválasztásától függően

# a specifikációk és jellemzők előzetes értesítés nélkül változhatnak

# MŰSZAKI ADATOK

## SHERPA S10

### Oscilláló rendszer

Oscillációs szög

17°

Fordulókör

Az óramutató járásával ellentétes irányban 4460 mm;  
Óramutató járásával megegyezően 4140 mm

### Elektromos rendszer

Feszültség

96 V

Akkumulátor kapacitás

18/27 Kwh

### Méretek (H mm x Sz mm x M mm, kanál nélkül)

Standard

2359 x 760 x 2218

Széles

2359 x 1112 x 2218

### Önsúly

1050 kg (beleértve a 47 kg-os ellenballasztot és a szabványos gumiabroncsokat)

### Billenő terhelés (kg)\*

Raklapvillák alacsonyán\*\*

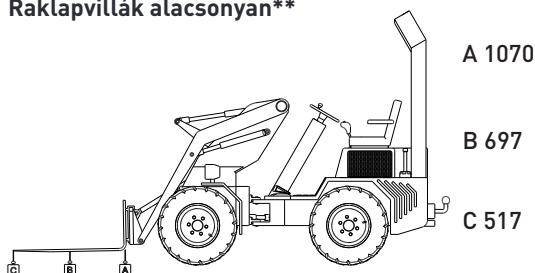

Raklapvillák magasan\*\*

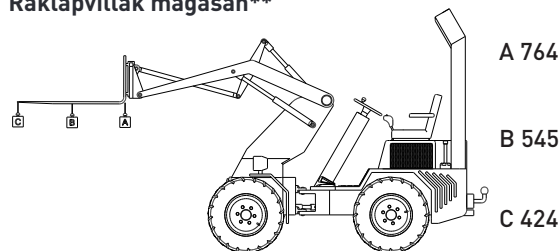

\*A vezetővel együtt 60 kg

\*\* Vegyen figyelembe egy 30%-os biztonsági tényezőt

## SHERPA S10

A tökéletes csuklós rakodógép kisebb helyekre! Az S10 alapja a SHERPA 150, de teljesen elektromos és még erősebb. Ez a gép egy erős, de karbantartásmentes lítium- ion akkumulátorral rendelkezik, amely különösen hosszú élettartamú. Ezért az S10 egy teljes munkanapon át használható! A gép hidraulikus gyorszárral és a SHERPA 150-nél is nagyobb vonóerővel rendelkezik. Végül pedig az S10 mindössze 76 centiméter széles, ha a szabványos gumiabroncsokkal van felszerelve.

További információ?

Hívjon minket: +36 30 947 2238

<https://sherpa-mini-rakodo.szilasepito.hu/>

