

SHERPA 200

HUN V22.1-2



SHERPA
MINI-LOADERS

MŰSZAKI ADATOK

SHERPA 200



Motor

Gyártó	Kubota
Típus	D1105
Teljesítmény	18/25 kW/LE
Fordulatszám percenként	3000 fordulat/perc
Beállított fordulatszám	3000 fordulat/perc
Hengerek száma	3
Hűtés	Vízhűtés (hűtőfolyadék)
Üzemanyag	Dízel
Üzemanyagtartály kapacitása	38 l

Hajtásrendszer

Hidrosztatikus 4 hidraulikus kerékmotoron keresztül

Sebesség

0-18 (arányos) km/h*

Kapacitásadatok

Kitörési erő	1336 kg
Vonóerő	970 kg*
Hidraulikus hajtásrendszer	84/400 l/bar
Hidraulikus munkarendszer	33/190 l/bar
Hidraulika tartálykapacitása	38 l

Gumiabroncsok

Standard 24x13.00-12NHS

Fékek

Fékrendszer Hidrosztatikus 4 keréken
Szervizfék Hidraulikus/mechanikus 2 hátsó keréken

Kormányzás

Kormányzási szög Csuklós kormányzás 45°

Méretetek mm-ben szabványos gumiabroncsokon

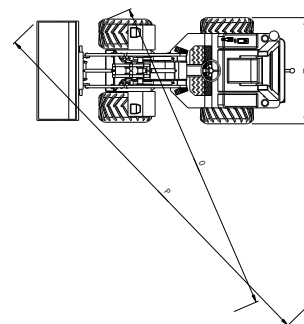
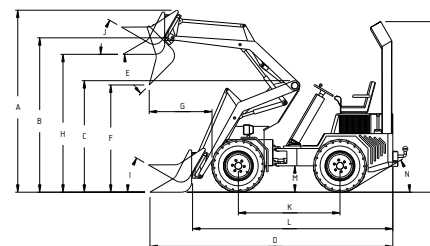

A Maximális magasság kanállal felfelé	2485	J Kanálszög magas	27°
B Magassági csuklópont csatlakozólemez	1985	K Tengelytáv	1297
C Maximális magasság kanállal lent	1445	L Hossz a csatlakozólemezig	2380
D Hossz + kanál	3290	M Hasmagasság	175
E A kanál dőlésszöge üritéskor	42°	N Hátsó szög	28°
F Magasság a kanál alján üritéskor	1240	O Fordulási sugár	2183
G Hossz az első keréktől a kanál üritéskor	650	P Fordulási sugár kanállal	2520
H Magasság vízszintes kanál mellett	1730	Q Szélesség	1000
I A kanál szöge lent	33°	R Magasság ROPS	2330
		R Magasság ROPS behajtva	1959

* A gumiabroncsok kiválasztásától függően

a specifikációk és jellemzők előzetes értesítés nélkül változhatnak

MŰSZAKI ADATOK

SHERPA 200

Oscilláló rendszer

Oscillációs szög

6°

Fordulókör

Az óramutató járásával ellentétes irányban 4320 mm;

Az óramutató járásával megegyezően 4280 mm

Elektromos rendszer

Feszültség

12 V

Az akkumulátor kapacitása

44 Ah

Méretetek (H mm x Sz mm x M mm, kanál nélkül)

Standard

2405 x 1000 x 2330

Széles

2405 x 1210 x 2330

Önsúly

1316 kg (a köv. opció nélkül: 70 kg ellenballaszt)

Billenő terhelés (kg)*

Raklapvillák alacsonyan**

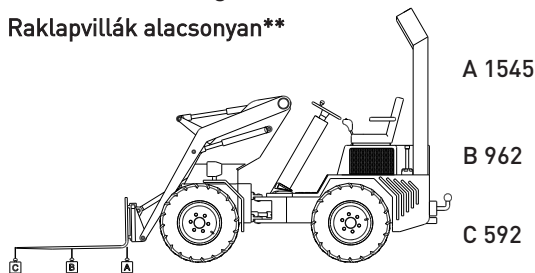

Raklapvillák magasan**

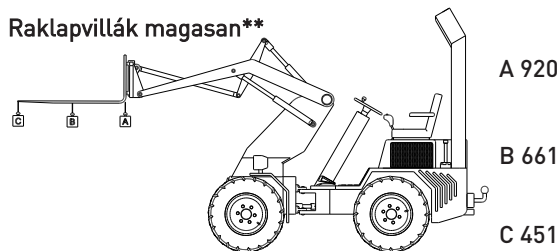

* A vezetővel együtt 60 kg

** Vegyen figyelembe egy 30%-os biztonsági tényezőt

SHERPA 200

A SHERPA 200 csuklós rakodógép egy kompakt és nagy teljesítményű mini rakodógép. Az erős Kubota dízelmotor szükség esetén erőt biztosít. Ez teszi a SHERPA 200-at népszerű választássá az útépitésel foglalkozó szakemberek és a nagyobb projektekkel foglalkozó kertészek számára.

További információ?

Hívjon minket: +36 30 947 2238

<https://sherpa-mini-rakodo.szilasepito.hu/>

